

**pcc**  
Intermodal

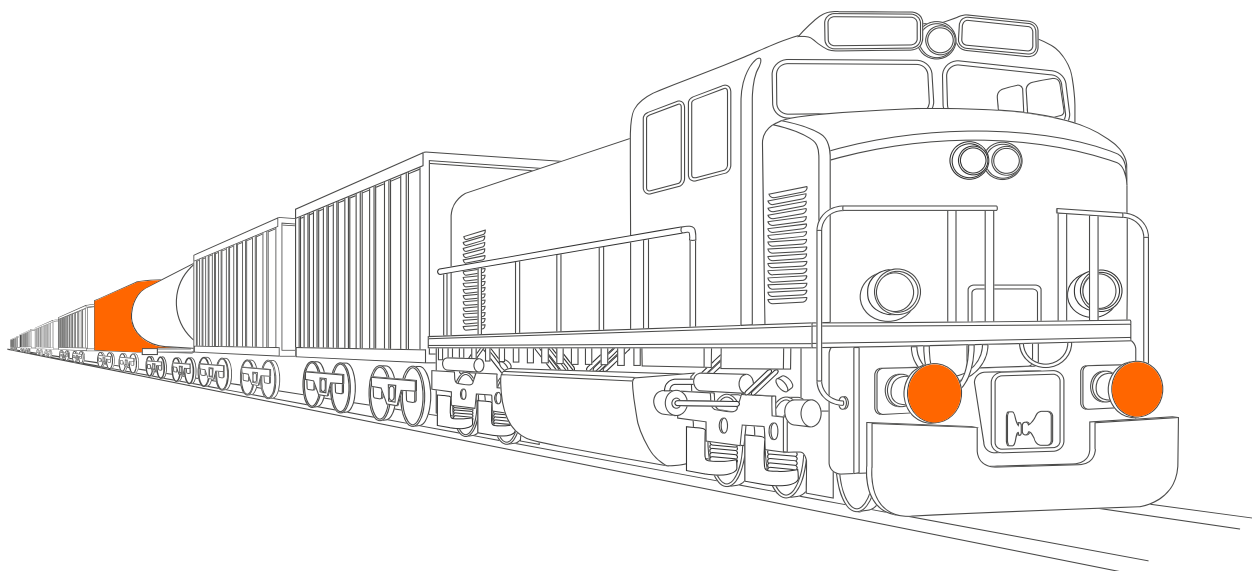

# TARYFA

KOLEJOWA

Taryfa kolejowa jest integralną częścią oferty intermodalnej PCC Intermodal S.A. i jako taka nie może być stosowana samodzielnie, a jedynie w połączeniu z usługą dostawy do drzwi, regulowaną przez Taryfę transportu samochodowego. PCC Intermodal S.A. świadczy usługi w oparciu o aktualnie obowiązujące Ogólne Warunki Organizacji Transportu Intermodalnego (OWOTI). OWOTI oraz kompletna taryfa, dostępne są na stronie internetowej: <http://www.pccintermodal.pl/o-firmie/do-pobrania/> Prosimy o zapoznanie się z OWOTI przed wysłaniem zlecenia do PCC Intermodal S.A.

## TARYFA KOLEJOWA

WALUTA = PLN		OneWay			RoundTrip		
		20'	30'	40'	20'	30'	40'
IMPORT	EXPORT						
Gdynia/Gdańsk – Kutno	Kutno – Gdynia/Gdańsk	1000	1250	1500	1500	1900	2300
Gdynia/Gdańsk – Brzeg Dolny	Brzeg Dolny – Gdynia/Gdańsk	1250	1600	1950	1950	2450	2950
Gdynia/Gdańsk – Gliwice	Gliwice – Gdynia/Gdańsk	1250	1600	1950	1950	2450	2950
Gdynia/Gdańsk – Kolbuszowa	Kolbuszowa – Gdynia/Gdańsk	1300	1650	2000	2000	2500	3000
Gdynia/Gdańsk – Poznań	Poznań – Gdynia/ Gdańsk	1300	1650	2000	2000	2500	3000
Gdynia/Gdańsk – Brest	Brest – Gdynia/Gdańsk	2300	2785	3000	3000	3900	4600

WALUTA = PLN	OneWay		
	20'	30'	40-45'

### POZYCJONOWANIE PUSTYCH KONTENERÓW POMIĘDY TERMINALAMI PCC INTERMODAL SA

Gliwice – Brzeg Dolny	Brzeg Dolny – Gliwice	800	1000	1200
Brzeg Dolny/ Gliwice/ Kolbuszowa – Kutno	Kutno – Brzeg Dolny/ Gliwice/ Kolbuszowa	800	1000	1200
Gliwice – Kolbuszowa	Kolbuszowa – Gliwice	900	1100	1300
Brzeg Dolny – Kolbuszowa	Kolbuszowa – Brzeg Dolny	900	1100	1300

#### „Dodatek manipulacyjny”

- opłata obowiązkowa, naliczana od dnia 01.10.2021 przy obsłudze kontenerów via terminal DCT Gdańsk oraz BCT Gdynia  
 - opłata nie ma zastosowania i nie jest naliczana przy obsłudze kontenerów via terminal GCT Gdynia  
 - więcej na temat narzuconej przez terminale opłaty można przeczytać na: <https://www.pccintermodal.pl/komunikat-zarzadu-do-wszystkich-klientow-pcc/>

- opłata wykazywana jako osobna pozycja na fakturze  
 - wysokość opłaty kalkulowana w oparciu o aktualne stawki taryfowe obowiązujące na terminalach DCT i BCT oraz uśredniana przy uwzględnieniu dodatków sobotnio-niedzielnych i świątecznych  
 - wysokość w/w opłaty w Q4/2021 wynosi odpowiednio :

"dodatek manipulacyjny DCT", = PLN 26,- (€ 5,5,-)  
 "dodatek manipulacyjny BCT"= PLN 6,- (€ 1,25,-)

per TEU (tzn : pln 26,-/20' oraz pln 52,-/30', 40' lub 45')  
 per TEU (tzn : pln 6,-/20' oraz pln 12,-/30', 40' lub 45')



WALUTA = EURO		OneWay			RoundTrip		
EXPORT	IMPORT	20'	30'	40'-45'	20'	30'	40'-45'
Frankfurt Oder – Rotterdam	Rotterdam – Frankfurt Oder	375	550	720	620	910	1 200
Kutno – Rotterdam	Rotterdam – Kutno	575	750	920	920	1 210	1 600
Brzeg Dolny – Rotterdam	Rotterdam – Brzeg Dolny	550	725	895	870	1 210	1 550
Gliwice – Rotterdam	Rotterdam – Gliwice	575	750	920	920	1 210	1 600
Kolbuszowa – Rotterdam	Rotterdam – Kolbuszowa	675	900	1 120	1 120	1 560	2 000
Poznań – Rotterdam	Rotterdam – Poznań	475	650	820	770	1 085	1 400
Brest – Rotterdam	Rotterdam – Brest	825	1 150	1 470	1 495	1 985	2 450

Frankfurt Oder – Antwerp	Antwerp – Frankfurt Oder	475	700	920	720	1 060	1 400
Kutno – Antwerp	Antwerp – Kutno	675	900	1 120	1 020	1 360	1 800
Brzeg Dolny – Antwerp	Antwerp – Brzeg Dolny	650	825	1 095	970	1 360	1 750
Gliwice – Antwerp	Antwerp – Gliwice	675	900	1 120	1 020	1 360	1 800
Kolbuszowa – Antwerp	Antwerp – Kolbuszowa	775	1 050	1 320	1 220	1 710	2 200
Poznań – Antwerp	Antwerp – Poznań	575	800	1 020	870	1 235	1 600
Brest – Antwerp	Antwerp – Brest	925	1 300	1 670	1 595	2 135	2 650

Frankfurt Oder – Duisburg	Duisburg – Frankfurt Oder	n/a	n/a	n/a	n/a	n/a	n/a
Kutno – Duisburg	Duisburg – Kutno	535	700	860	870	1 160	1 550
Brzeg Dolny – Duisburg	Duisburg – Brzeg Dolny	510	675	835	845	1 135	1 525
Gliwice – Duisburg	Duisburg – Gliwice	535	700	860	870	1 160	1 550
Kolbuszowa – Duisburg	Duisburg – Kolbuszowa	635	850	1 060	1 070	1 510	1 950
Poznań – Duisburg	Duisburg – Poznań	435	600	760	770	1 060	1 450
Brest – Duisburg	Duisburg – Brest	785	1 100	1 410	1 470	1 935	2 400

Frankfurt Oder – Hamburg	Hamburg – Frankfurt Oder	275	400	520	420	610	775
Kutno – Hamburg	Hamburg – Kutno	400	550	695	670	910	1 150
Brzeg Dolny – Hamburg	Hamburg – Brzeg Dolny	400	550	695	670	910	1 150
Gliwice – Hamburg	Hamburg – Gliwice	425	600	770	695	960	1 225
Kolbuszowa – Hamburg	Hamburg – Kolbuszowa	525	725	920	795	1 085	1 375
Poznań – Hamburg	Hamburg – Poznań	325	475	620	570	735	900
Brest – Hamburg	Hamburg – Brest	750	1 025	1 270	1 345	1 735	2 100

Kutno – Frankfurt	Frankfurt – Kutno	225	300	370	370	485	600
-------------------	-------------------	-----	-----	-----	-----	-----	-----

### limity wagowe

Do obliczenia stawki dla kontenerów 20', o masie całkowitej przekraczającej 22 tony, należy użyć stawki jak dla kontenera 30'

Do obliczenia stawki dla kontenera 20' lub 30', o masie całkowitej przekraczającej 30 ton, należy użyć stawki jak dla kontenera 40'

### UWAGA

**STAWKI KOLEJOWE - NIE ZAWIERAJĄ KOSZTÓW PRZEŁADUNKÓW !**



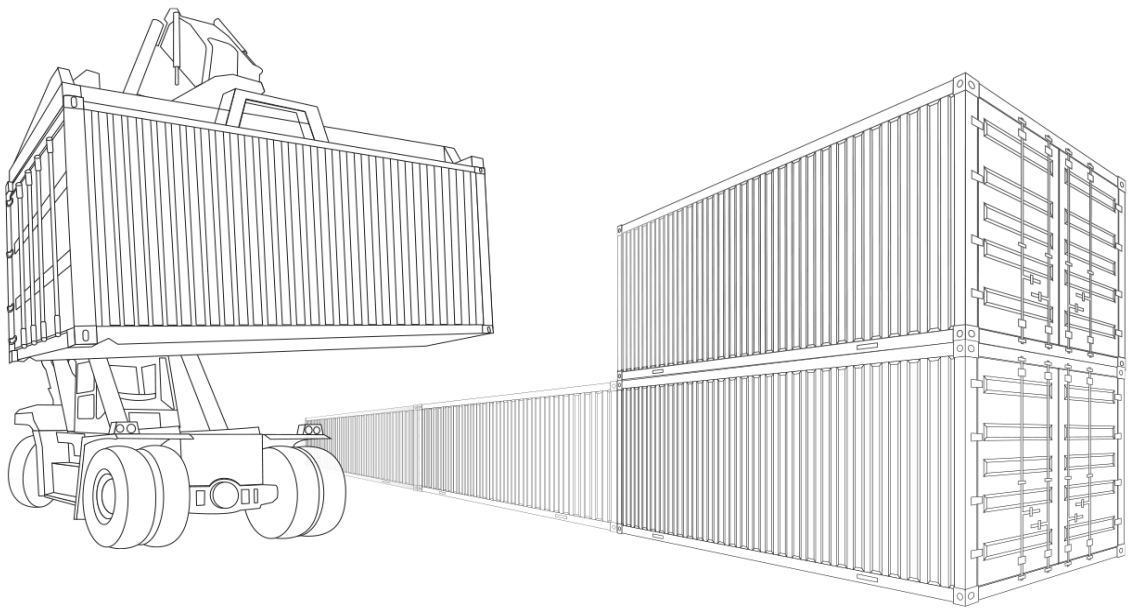

# TARYFA

## TERMINALOWA

PCC Intermodal S.A. świadczy usługi w oparciu o aktualnie obowiązujące Ogólne Warunki Organizacji Transportu Intermodalnego (OWOTI). OWOTI oraz kompletna taryfa, dostępne są na stronie internetowej: <http://www.pccintermodal.pl/o-firmie/do-pobrania/>  
 Prosimy o zapoznanie się z OWOTI przed wysłaniem zlecenia do PCC Intermodal S.A.

## GODZINY OTWARCIA TERMINALI PCC Intermodal

Nr	TERMINAL	GODZINY OTWARCIA	
1.	GLIWICE		
2.	KUTNO	poniedziałek - piątek	06:00 - 22:00
3.	BRZEG DOLNY	sobota	07:00 - 15:00
4.	DP KOLBUSZOWA		
5.	FRANKFURT (ODER)	poniedziałek - piątek	06:00 - 22:00

niedziele i święta - nieczynne



**PCC Kutno Terminal**  
 Intermodalna 5  
 99-300 Kutno

**PCC Brzeg Dolny Terminal**  
 Sienkiewicza 6  
 56-120 Brzeg Dolny

**PCC Gliwice Terminal**  
 Portowa 28  
 44-100 Gliwice

**PCC Depot Przeladunkowy Kolbuszowa**  
 Ks Ludwika Ruczki 3C,  
 36-100 Kolbuszowa

**PCC Frankfurt (Oder) Terminal**  
 Georg-Richter-Str. 15  
 15234 Frankfurt Oder

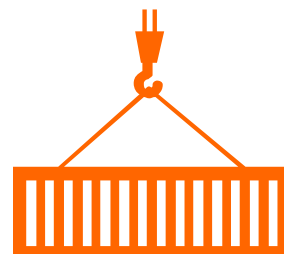

## USŁUGI I OPERACJE TERMINALOWE<sup>1</sup>

	20'		40'/45'	
	PUSTY	PEŁNY	PUSTY	PEŁNY
<b>PRZEŁADUNKI</b>				
<b>Przeładunek kontenera<sup>a</sup></b>	22 €			
<b>Przeładunek naczepy/ nadwozia wymiennego<sup>a</sup></b>	44 €			
<b>Manipulacje i transshipment<sup>b</sup></b> <small>(dodatkowe przeładunki związane z relokacją wewnątrz terminala na potrzeby serwisu, naprawy kontenerów, mycia, użycia wanny ociekowej, przeładunek pomiędzy pociągami itp.)</small>	33 €			
<b>SKŁADOWANIE<sup>2</sup></b>		<b>DOTYCZY TYLKO ŁADUNKÓW NEUTRALNYCH!</b>		

### CZAS WOLNY OD OPŁAT SKŁADOWYCH

Kontener	7 dni	3 dni	7 dni	3 dni
<b>Naczepa/ nadwozie wymienne</b>	24 h			

### OPŁATY SKŁADOWE<sup>c</sup>

<b>Opłata za kolejne dni składowania kontenerów (opłata za dzień)<sup>d</sup></b>	8 - 14 dni 3 €	4 - 7 dni 5 €	8 - 14 dni 5 €	4 - 7 dni 10 €
	15 - 21 dni 5 €	8 - 12 dni 7 €	15 - 21 dni 10 €	8 - 12 dni 15 €
	22 dni i więcej 7 €	13 dni i więcej 10 €	22 dni i więcej 15 €	13 dni i więcej 20 €
<b>Opłata za kolejne dni składowania naczepy huckepack/ nadwozia wymiennego</b>	50 € za każde kolejne rozpoczęte 24 h			

### USŁUGI DODATKOWE

<b>Wymiatanie</b>	15 €	–	20 €	–
<b>Usuwanie materiałów sztauerskich</b>	17 €	–	25 €	–
<b>Użycie wanny bezpieczeństwa<sup>e</sup></b>	–	100 €	–	100 €
<b>Chłodzenie / grzanie elektryczne</b>				
<b>podłączenie i odłączenie</b>	kontenery	15 €	tank kontenery	15 €
<b>monitoring i zasilanie (za 1h)</b>	chłodnicze	3 €		9 €
<b>Usuwanie naklejek</b>	25 € za kontener			
<b>Oklejanie kontenera (4 szt. nalepek IMO wliczone w stawkę)</b>	25 € za kontener			
<b>Plombowanie kontenera (plombą HS)</b>	7 €			
<b>Montaż flexi tanka<sup>f</sup></b>	150 €	–	–	–
<b>Demontaż/utylizacja flexi tanka</b>	Możliwość i warunki wymagają każdorazowego sprawdzenia i potwierdzenia			
<b>Mycie kontenera wodą<sup>g</sup></b>	37 €		62 €	
<b>Mycie kontenera z użyciem detergentu<sup>g</sup></b>	50 €		75 €	
<b>Drukowanie/skanowanie dokumentów przewozowych</b>	za każde rozpoczęte 10 stron		pln 50,- / 12 €	

- a. stawka zawiera odstawienie kontenera na depo/ naczepy/ nadwozia wymiennego na parking;
- b. stawka dotyczy bezpośredniego przeładunku między pociągami, lub gdy rozpoczęcie slotu terminalowego dla pociągu A i zakończenie slotu terminalowego dla pociągu B nie przekracza 24h;
- c. dni kalendarzowe, wliczając dzień złożenia/ pobrania kontenera, warunki dla klientów korzystających z serwisu PCC;
- d. stawki składowego dla kontenerów 20' obowiązują dla kontenerów o wielkości 'do/20' (włącznie). W przypadku kontenerów ponad 20' należy użyć stawki jak dla kontenerów 40' (w tym także kontenery 45') Jeżeli kontener został wyładowany na plac do godziny 12.00, to dzień wyładunku jest pierwszym dniem składowania; jeżeli wyładunek na plac nastąpił po godzinie 12.00 to pierwszy dzień składowego zaczyna się o 00:00.
- e. stawka za dzień zajęcia; nie zawiera kosztu przeładunków i neutralizacji zanieczyszczeń;
- f. stawka samego montażu, bez flexi tanka i dodatkowych materiałów;
- g. nie dotyczy Depotu Przeładunkowego w Kolbuszowej; nie zawiera kosztu przeładunku; dotyczy jednego mycia; usługa niedostępna w porze jesienno-zimowej;

<sup>1</sup> Jakikolwiek inne czynności i usługi niewyspecyfikowane w niniejszej taryfie, o ile Terminal może je wykonać wymagają dodatkowych pisemnych uzgodnień

<sup>2</sup> Usługa składowania jest dostępna po uprzednim uzyskaniu potwierdzenia ze strony Operatora i zawarciu umowy regulującej warunki i limity składowania, z zastrzeżeniem, iż PCC Intermodal S.A. nie świadczy usług magazynowania, składowania, przechowania materiałów niebezpiecznych. UTI z materiałem niebezpiecznym mogą znajdować się na terminalu wyłącznie w ramach wykonania czynności przeładunkowych w celu zmiany środka transportu w trakcie przewozu oraz w ramach warunkowanego transportem czasowego odstawienia kontenera w przewozie. Przy czym łączny czas postoju na terminalu kontenerów zawierających materiały niebezpieczne nie może przekraczać 24 h od momentu przyjęcia na terminal, za wyjątkiem udokumentowanych sytuacji awaryjnych.

Przedstawione stawki są stawkami netto (nie uwzględniają podatku VAT) i obowiązują również operatorów pociągów po zawarciu umowy.



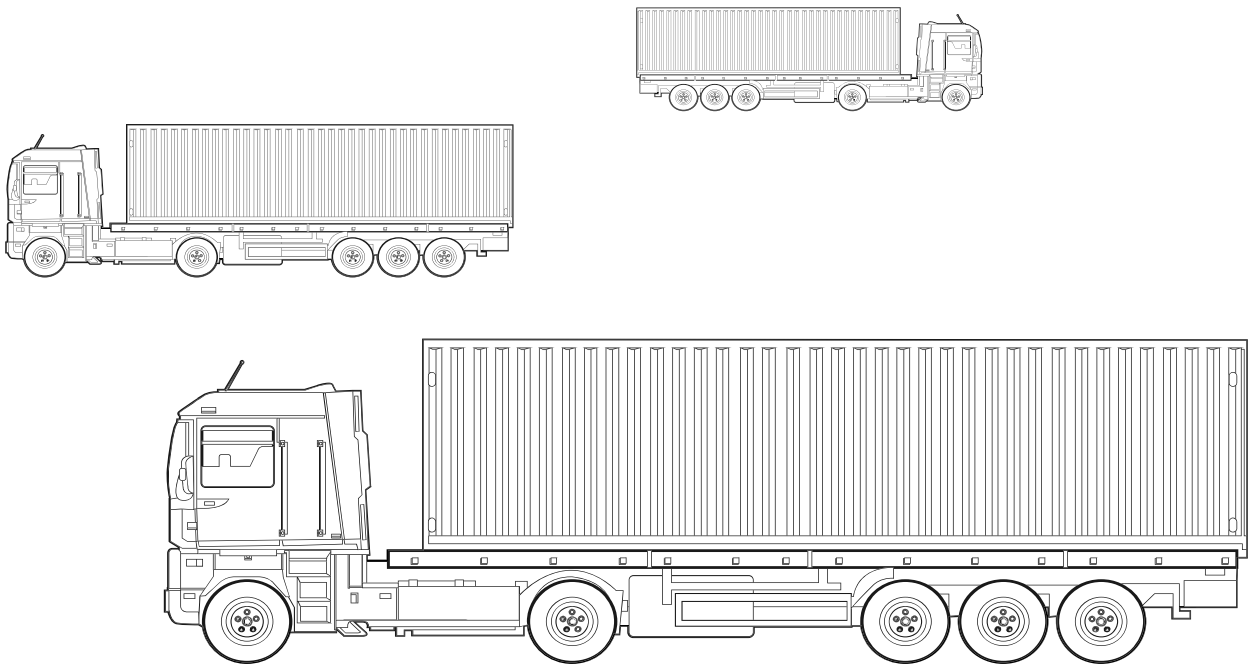

# TARYFA

## TRANSPORTU SAMOCHODOWEGO



Taryfa transportu samochodowego jest integralną częścią oferty intermodalnej PCC Intermodal S.A. i jako taka nie może być stosowana samodzielnie, a jedynie w połączeniu z usługą organizacji transportu kolejowego regulowaną przez Taryfę kolejową. PCC Intermodal S.A. świadczy usługi w oparciu o aktualnie obowiązujące Ogólne Warunki Organizacji Transportu Intermodalnego (OWOTI). OWOTI oraz kompletna taryfa, dostępne są na stronie internetowej: <http://www.pccintermodal.pl/o-firmie/do-pobrania/> Prosimy o zapoznanie się z OWOTI przed wysłaniem zlecenia do PCC Intermodal S.A.

## STAWKI TRANSPORTU SAMOCHODOWEGO

stawka za km (transport w dwie strony) <sup>a, b</sup>	4,50 PLN
truckingowa opłata minimalna	600,00 PLN
pierwszy dodatek za nadwagę: 20` 40` 45` 22-24t masy ładunkowej	plus 20%
drugi dodatek za nadwagę: 20` 40` 45` 24-25t masy ładunkowej (powyżej 25t masy ładunkowej – do każdorazowego potwierdzenia)	plus 30%
dla ładunków niebezpiecznych	plus 30%
1 przeładunek z placu na samochód lub z samochodu na plac	90,00 PLN

- a) Stawka zawiera 2 h wolne na rozładunek/ załadunek dla podstawień bez Urzędu Celnego i 4 h dla postoju z Urzędem Celnym.  
 b) Opłata PLN 200,- zostanie naliczona za każdą następną rozpoczętą godzinę przestoju.  
 c) Podana stawka jest stawką orientacyjną i powinna być każdorazowo potwierdzona z Działem Sprzedaży przed realizacją.

- stawki nie uwzględniają opłat infrastrukturalnych tj.: opłaty drogowe, viatoll, itp.
- przedstawione stawki są stawkami netto
- stawki nie zawierają kosztu przeładunków

W celu uzyskania stawki transportu samochodowego dla tank kontenerów należy skontaktować się z Działem Sprzedaży: [sales.intermodal@pcc.eu](mailto:sales.intermodal@pcc.eu).

Taryfa transportu samochodowego dotyczy podstawień w okolicach terminali i depotu PCC Intermodal S.A.

